

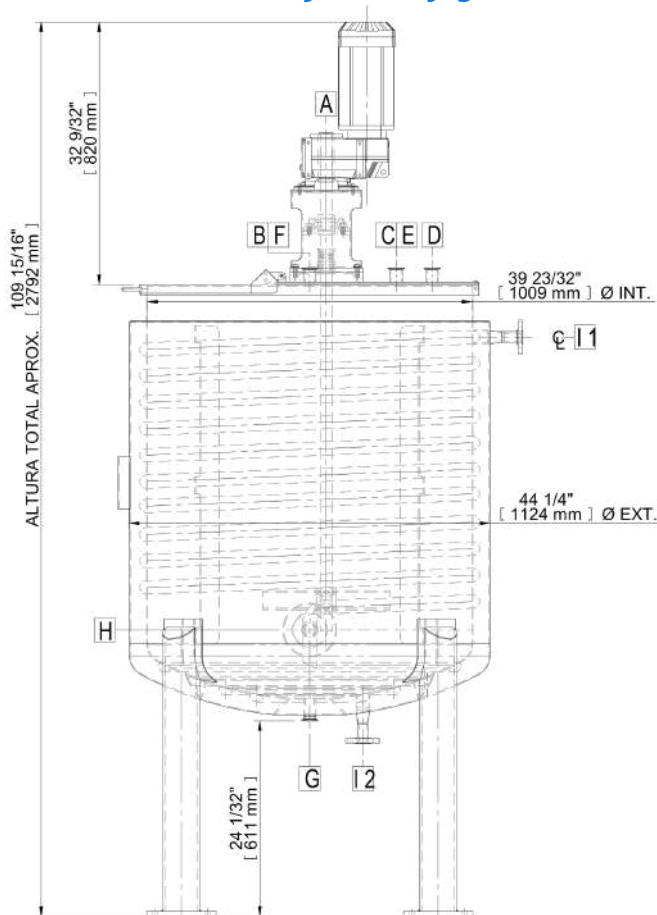

TANQUE MEZCLADOR CAP.: 900 L. (CON CAMISA PARA CALENTAMIENTO)

Útil en la industria alimentaria, cosmética o química en general, para mezclar productos líquidos o semi-viscosos como: jarabes, jugos, lociones, cremas, alcohol en gel, etc.



Diseñado y construido con procedimientos ASME. en acero inoxidable T304.

Acabado tipo sanitario.

Entrada hombre con sello Oring para limpieza o llenado, con prensas y bisagra para apertura rápida.

Chaqueta de media caña para calentamiento a base de vapor para una presión máxima de 2 kg/cm², para alcanzar una temperatura máxima de 120 °C, incluye aislamiento térmico con cubierta lavable.

Sistema de agitación de flujo turbulento a base de paletas, bafles, y motorreductor.

La selección y suministro del motorreductor se definen según los requerimientos específicos del cliente (potencia, torque, velocidad, etc.) no disponible en Stock .



CUADRO DE BOQUILLAS

MARCA	CANT.	CUELLO		
		DIÁMETRO	TIPO	SERVICIO
A	1	9" X 9"	PAD	SISTEMA DE AGITACIÓN.
B	1	1 1/2"	FERRULA	CARGA.
C	1	1 1/2"	FERRULA	INDICADOR DE NIVEL.
D	1	1 1/2"	FERRULA	VENTEO.
E	1	1 1/2"	FERRULA	MANÓMETRO.
F	1	1 1/2"	FERRULA	AUXILIAR.
G	1	1 1/2"	FERRULA	DESCARGA.
H	1	1 1/2"	FERRULA	SENSOR DE TEMPERATURA.
I	2	1"	SOAF	ENT. SAL. DE VAPOR.